

SKINDICHT® KW-M

SKINDICHT® KW-M, tesisat yüksekliğini ve alanını azaltıp ağırlıktan tasarruf sağlamak için, metrik, cam elyafla güçlendirilmiş poliamid, açılı kablo rakoru

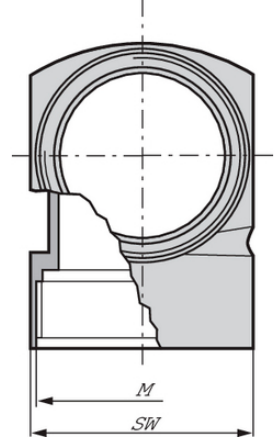

Düşük ağırlık

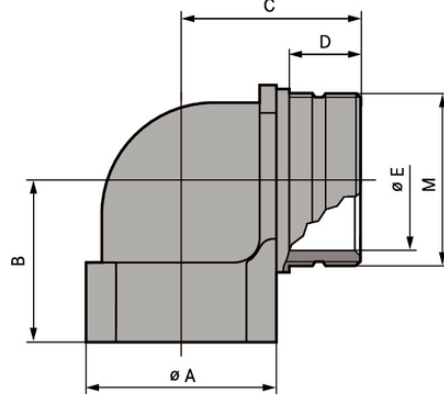

Alan gereksinimi



Standart kılıf üniteli konnektör

Faydalar

İnce kablo çapları nedeniyle az yer kaplar ve ağırlık tasarrufu sağlar
Uygulamada yer tasarrufu

Uygulama alanı

Açılı rakorlar, kabloların gövde duvarına paralel olarak çalışmak zorunda olduğu alanlarda kullanılmaktadır.
Işık ve ses uygulamaları
Kontrol kabini üretimi

Ürün yapısı

DIN EN 60423 uyarınca metrik bağlantı dişi
Verilen teknik bilgilerde DIN IEC 62444 esas alınmıştır

Not

Uygun O-ring için bkz. SKINDICHT® O-ring NBR
SKINDICHT® KW-M başta SKINTOP® ST-M olmak üzere herhangi bir kablo rakoru ile kombine kullanılabilir
Kullanılacak kontra somunu: SKINTOP® GMP-GL-M

Teknik Veri

Sınıflandırma ETIM 5:

ETIM 5.0 Class-ID: EC000441

Son durum (23.04.2024)

©2024 Lapp Group - all rights reserved.

Ürün Yönetimi <http://lappkablo.lappgroup.com>

Karşılık gelen veri sayfasında, mevcut teknik verileri bulabilirsiniz.

PN 0456 / 02_03.16

SKINDICHT® KW-M

Sınıflandırma ETIM 6:	ETIM 5.0 Class-Tanım: Dişli kablo rakoru ETIM 6.0 sınıf ID'si: EC000441 ETIM 6.0 sınıf açıklaması: Kablo rakoru
Renk seçeneği:	Gümüş gri (RAL 7001)
Malzeme:	Polyamid, cam elyafı takviyeli
Koruma sınıfı:	IP 55
Sıcaklık aralığı:	-20 °C ile +80 °C

Uyarı

Fotoğraflar ve grafikler ölçekli değildir ve ilgili ürünlerin ayrıntılı görüntülerini temsil etmemektedir. Buradaki fiyatlar, ekler ve KDV hariç net fiyatlardır. Satış sadece firma sahibi müşterilere.

SKINDICHT® KW-M

Ürün kodu	Ürün tanımı / ölçüsü	A (mm)	mm olarak B	Ø E mm	SW wrench size mm	Genel uzunluk, C mm	Thread length D mm	Adet / Paket
SKINDICHT® KW-M								
52106210	M 16 x 1,5	19	21,5	11	19	24.0	13	25
52106220	M 20 x 1,5	25	24,5	15	25	29.5	15	25
52106230	M 25 x 1,5	30	28	20	30	33.5	16	25
52106240	M 32 x 1,5	36	31,5	26	36	38.0	17	10

Son durum (23.04.2024)

©2024 Lapp Group - all rights reserved.

Ürün Yönetimi <http://lappkablo.lappgroup.com>

Karşılık gelen veri sayfasında, mevcut teknik verileri bulabilirsiniz.

PN 0456 / 02_03_16